

Návod k použití

Překlad originálního návodu k obsluze



CE
perfecta
300 / 600

Obsah

Symbole W&H	3 – 5
1. Úvod	6 – 7
2. Vybalení	8
3. Obsah balení	9 – 11
4. Bezpečnostní pokyny	12 – 13
5. Popis / uvedení do provozu / obsluha – nožní ovladač	14 – 17
6. Popis / uvedení do provozu / obsluha – kolenní ovladač	18 – 20
7. Popis / uvedení do provozu – stolní přístroj	21 – 22
8. Popis motorového násadce / <i>elektromotor »typu E«</i>	23
9. Všeobecná obsluha – spuštění motorového násadce / funkce vyfukování (Perfecta 600)	24 – 25
10. Popis ovládacího prvku / montáž držáku (volitelně)	26 – 27
11. Obsluha ovládacího prvku – levotočivý chod / změna otáček / bistabilní provoz / provoz s tempomatem (Perfecta 600)	28 – 31
12. Sejmutí a nasazení motorového násadce	32
13. Výměna rotačního nástroje	33
14. Čištění	34
15. Čištění / výměna kleštiny	35 – 36
16. Chybová hlášení	37
17. Příslušenství W&H	38
18. Servis	39
19. Technické údaje	40 – 41
20. Recyklace a likvidace	42
Záruční list	43
EU prohlášení o shodě	44
Autorizovaní servisní partneři společnosti W&H	45

Symbole W&H



VAROVÁNÍ!

(při nedodržení těchto pokynů může dojít ke zranění)



POZOR!

(při nedodržení těchto pokynů může dojít k poškození zařízení)











Všeobecná vysvětlení,
není zde riziko ohrožení
osob nebo zařízení



Servis W&H

W&H symboly

	Postupujte podle návodu k použití		Nelikvidujte společně s komunálním odpadem	REF	Objednací číslo
	Datum výroby		Nožní spínač	SN	Výrobní číslo
	Elektrická pojistka		Motor	V	Elektrické napětí přístroje
	Datový maticový kód, výhradně jen na určitých modelech, slouží k identifikaci výrobku		Ovládací prvek	AC	Střídavý proud
				VA	Elektrický příkon přístroje
				A	Proudové zatížení
				Hz	Kmitočet střídavého proudu

W&H symbols



Nahoře



Křehké



Chránit před vlhkem



»Der Grüne Punkt«
Kvalifikační symbol společnosti
Duales System Deutschland AG



Všeobecně používaný
symbol pro opakované
použití/možnost recyklace

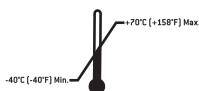

Přípustný
rozsah teplot

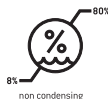

Přípustná vlhkost
vzduchu



CE od výrobce





Výrobce



Výstraha: Podle federálního zákona USA je prodej tohoto přístroje dovolen pouze na poukaz nebo na příkaz zubního lékaře, lékaře nebo jiného zdravotníka s atestací ve federálním státu, ve kterém provádí svou praxi a tento přístroj používá, nebo k jeho použití dá podnět.

1. Úvod

 **Pro vaši bezpečnost a pro bezpečnost vašeho týmu**
Tento návod k použití by vám měl vysvětlit, jakým způsobem manipulovat s výrobkem W&H. Musíme vás však také varovat před možnými nebezpečnými situacemi. Vaše bezpečnost a bezpečnost vašeho týmu je pro nás velice důležitá.

 Proto je nutné dbát na bezpečnostní pokyny uvedené na stranách 12 až 13.

Použití v souladu s určením

Tato laboratorní jednotka je určena k rotačnímu obrábění všech materiálů zpracovávaných v dentální laboratoři, při kterém je ruční násadec veden ručně.

 **Laboratorní jednotka není koncipována jako lékařský přístroj!**
Jednotku není dovoleno používat na pacientech!

Odborné použití

Přístroj Perfecta je určen výhradně k odbornému použití v oboru zubní techniky, v souladu s platnými předpisy o bezpečnosti práce, zabránění úrazům a při dodržení tohoto návodu k použití. Nedodržení našich pokynů nebo použití příslušenství a náhradních dílů neschválených společnostmi W&H, povede ke ztrátě záruky a ostatních nároků.

Úvod

Perfecta je ve stavu dodaném od výrobce



- > bezpečnostně testována
- > opatřena kontrolní značkou UL
- > vybavena odrušovačem dle příslušných norem.

Toto prohlášení se nevztahuje na nepředpokládané úpravy, zásahy do konstrukce, nesprávnou instalaci apod.



Odpovědnost výrobce

Výrobce W&H Dentalwerk Bürmoos odpovídá za bezpečnost, spolehlivost a výkon laboratorní jednotky Perfecta pouze v případě, že budou dodrženy následující pokyny:

-  > Řiďte se návodem k použití
-  > *Tento návod k použití platí i pro jednotky »typu E«.* Pod pojmem »motorový násadec« se rozumí »elektromotor se spojkou ISO« (Perfecta 300).
- > Jednotka Perfecta neobsahuje žádné součásti, které by si mohl uživatel sám opravit. Montáž, změny nebo opravy smí provádět výhradně autorizovaný servisní partner společností W&H (viz stránka 45). durchgeführt werden.
- > Při nedovoleném otevření laboratorní jednotky pozbývá platnosti záruka nebo další nároky vyplývající ze záruky.

2. Vybalení

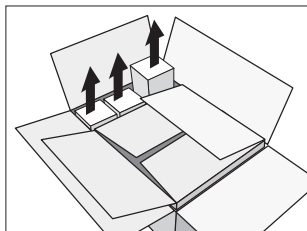

- 1 Vjměte krabice s příslušenstvím.

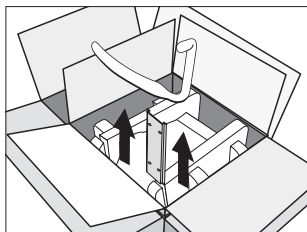

- 2 Kolenní ovladač: Vjměte přídržný plech a rameno funkce vyfukování.

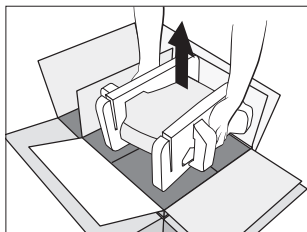

- 3 Vjměte vložený ochranný obal s jednotkou.

Obal W&H je ekologický a lze jej předat k likvidaci firmě specializované na likvidaci a recyklaci odpadů.

Doporučujeme však, abyste si originální obal ponechali.

3. Obsah balení Perfecta 300 (viz rovněž strana 11)

Nožní ovladač	Kolenní ovladač	Stolní přístroj
<p>Laboratorní jednotka:</p> <ul style="list-style-type: none">○ katalogové číslo 05077900 230 V○ katalogové číslo 05172400 115 V <p>○ Kabel motoru 1,8 m, katalogové číslo 05114900</p> <p>volitelně: »E-tyt«</p> <ul style="list-style-type: none">○ <i>Elektromotor s ISO spojkou LA-3E, katalogové číslo 0513880</i>	<p>Laboratorní jednotka:</p> <ul style="list-style-type: none">○ katalogové číslo 05222000 230 V○ katalogové číslo 05222100 115 V <p>○ Ovládací prvek LA-3D, katalogové číslo 05127000</p> <p>○ Přídržný plech, katalogové číslo 01170500</p> <p>○ Šrouby do plechu, katalogové číslo 00952200</p> <p>○ Kabel motoru 1,8 m, katalogové číslo 05114900</p> <p>volitelně: »E-tyt«</p> <ul style="list-style-type: none">○ <i>Elektromotor s ISO spojkou LA-3E, katalogové číslo 0513880</i>	<p>Laboratorní jednotka:</p> <ul style="list-style-type: none">○ katalogové číslo 05221600 230 V○ katalogové číslo 05221700 115 V <p>○ Ovládací prvek LA-3D, katalogové číslo 05127000</p> <p>○ Nožní spouštěč L-NV, katalogové číslo 05038100</p> <p>○ Kabel motoru 1,8 m, katalogové číslo 05114900</p> <p>volitelně: »E-tyt«</p> <ul style="list-style-type: none">○ <i>Elektromotor s ISO spojkou LA-3E, katalogové číslo 0513880</i>

Obsah balení Perfecta 600 (viz rovněž strana 11)

Nožní ovladač	Kolenní ovladač	Stolní přístroj
<p>Laboratorní jednotka:</p> <ul style="list-style-type: none">○ katalogové číslo 05172600 230 V○ katalogové číslo 05172800 115 V <p>○ Hadice pro připojení přívodu vzduchu, katalogové číslo 05250400</p> <p>○ Kabel motoru 1,8 m, katalogové číslo 05116500</p>	<p>Laboratorní jednotka:</p> <ul style="list-style-type: none">○ katalogové číslo 05223100 230 V○ katalogové číslo 05223200 115 V <p>○ Ovládací prvek LA-6D, katalogové číslo 05243200</p> <p>○ Přídržný plech, katalogové číslo 01170500</p> <p>○ Šrouby do plechu, katalogové číslo 00952200</p> <p>○ Rameno funkce vyfukování, katalogové číslo 05148800</p> <p>○ Hadice pro připojení přívodu vzduchu, katalogové číslo 05250400</p> <p>○ Kabel motoru 1,8 m, katalogové číslo 05116500</p>	<p>Laboratorní jednotka:</p> <ul style="list-style-type: none">○ katalogové číslo 05222400 230 V○ katalogové číslo 05222500 115 V <p>○ Ovládací prvek LA-6D, katalogové číslo 05243200</p> <p>○ Nožní spouštěč s funkcí vyfukování L-NV, katalogové číslo 05038100</p> <p>○ Hadice pro připojení přívodu vzduchu, katalogové číslo 05250400</p> <p>○ Kabel motoru 1,8 m, katalogové číslo 05116500</p>

Obsah balení Perfecta 300 a 600

- Motorový násadec LA-66, katalogové číslo 05201200
- Stojan násadce, katalogové číslo 03211500
- Klíč na kleštinu, katalogové číslo 01125900
- Vidlicový klíč, katalogové číslo REF 03202800
- Servisní olej W&H MD-30, katalogové číslo 03304500
- Čisticí kartáček, katalogové číslo 00669400

- Síťový kabel, katalogové číslo 01343700 [Evropa]

alternativně:

- Síťový kabel, katalogové číslo 01343900 [USA, CAN, J] / katalogové číslo 03212700 [UK, IRL] / katalogové číslo 02909300 [AUS, NZ] / katalogové číslo 04280600 [CH]

4. Bezpečnostní pokyny



Je bezpodmínečně nutné, abyste dodržovali následující pokyny:

- > Uskladněte Perfecta 24 hodin před uvedením do provozu při pokojové teplotě.
- > Laboratorní jednotku Perfecta je třeba připojit k síťové zásuvce s ochranným uzemněním.
- > Nikdy nesahejte do běžícího nebo dobíhajícího rotačního nástroje.
- > Nikdy se nedotýkejte upínacího mechanismu/kleštiny motorového násadce, když je v chodu nebo dobíhá.
- > Dbejte na potřebné ochranné prostředky jako jsou ochranné brýle, štíty apod.
Pro »E-typ«:
- > *Přímý nebo kolénkový násadec nasazujte pouze pokud je motor v klidu. (Perfecta 300)*
- > Dodržujte vždy pokyny uvedené v bezpečnostním listu pro zpracovávaný materiál.
- > Systém Perfecta je určen k použití na pracovištích zubních laboratoří (odsávání, ochranné pomůcky).



Používejte pouze vhodné a funkční nástroje

Používejte pouze kvalitní rotační nástroje splňující požadavky normy ISO 1797-1. Je bezpodmínečně nutné dodržovat pokyny výrobce nástrojů, týkající se maximálních otáček, maximálního krouticího momentu a levotočivého či pravotočivého chodu!

Nedovolené použití

V případě nedovoleného použití, jako je nepovolená montáž, změny či opravy jednotky Perfecta nebo při nedodržování našich pokynů pozbývá naše záruka platnosti, stejně jako veškeré další nároky vyplývající ze záruky!

Jednotku lze používat pouze v uzavřených prostorách (v interiéru)!

Bezpečnostní pokyny



Nebezpečná zóna

Jednotka není určena k použití ve specifickém prostředí (např. v korozivní nebo výbušné atmosféře).

Výpadek zdroje napětí

Při výpadku zdroje napětí nebo vypnutí jednotky Perfecta se uloží naposledy nastavené otáčky a po opětovném zapnutí se znovu aktivují.

Provozní režim nazývaný Přerušovaný provoz S6 (4 min./10 min.) je označením pro trvalý provoz s přerušovaným zatížením. Doporučená doba zatížení je 4 minuty na každých 10 minut pracovního cyklu.

5. Popis nožního ovladače – přední strana

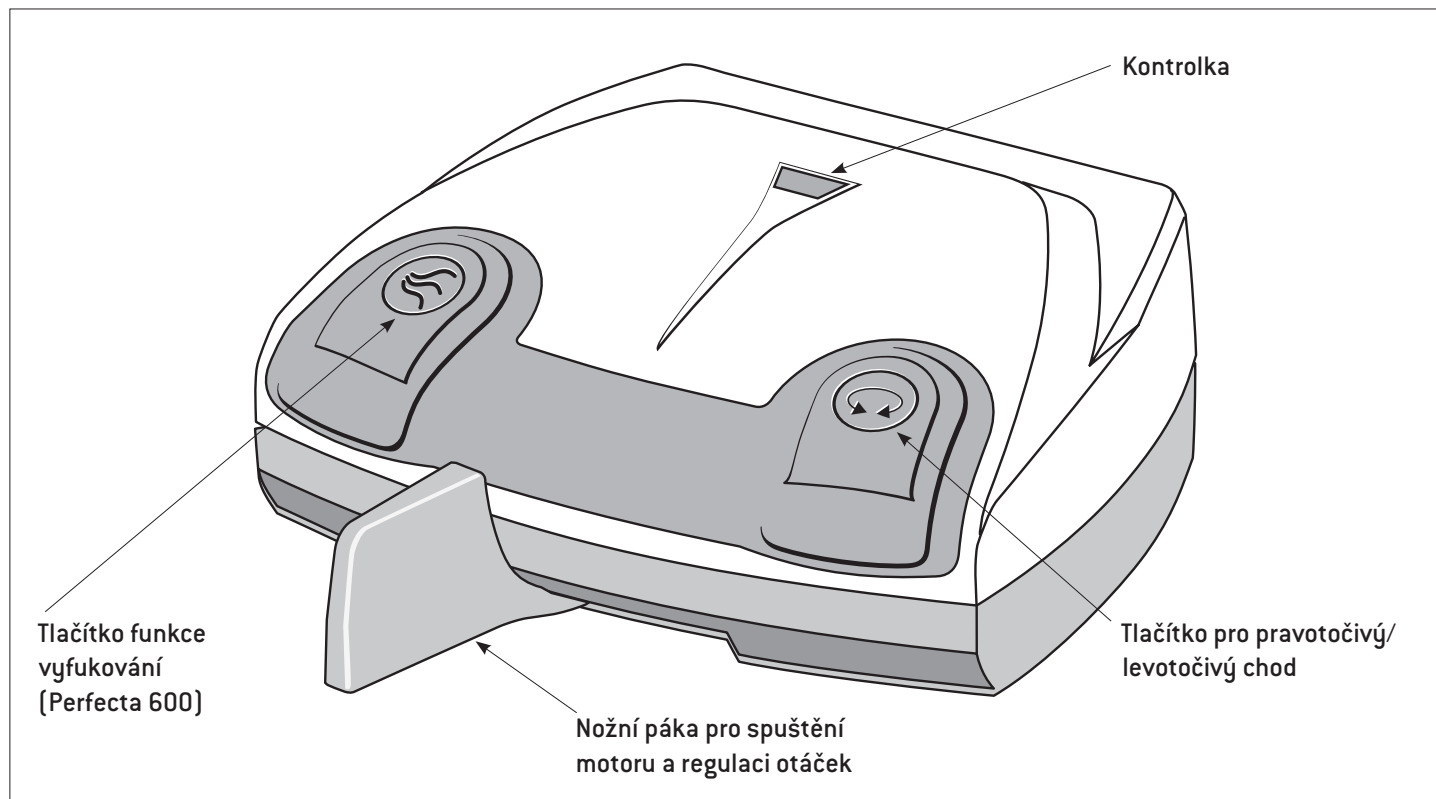

Popis nožního ovladače –zadní strana

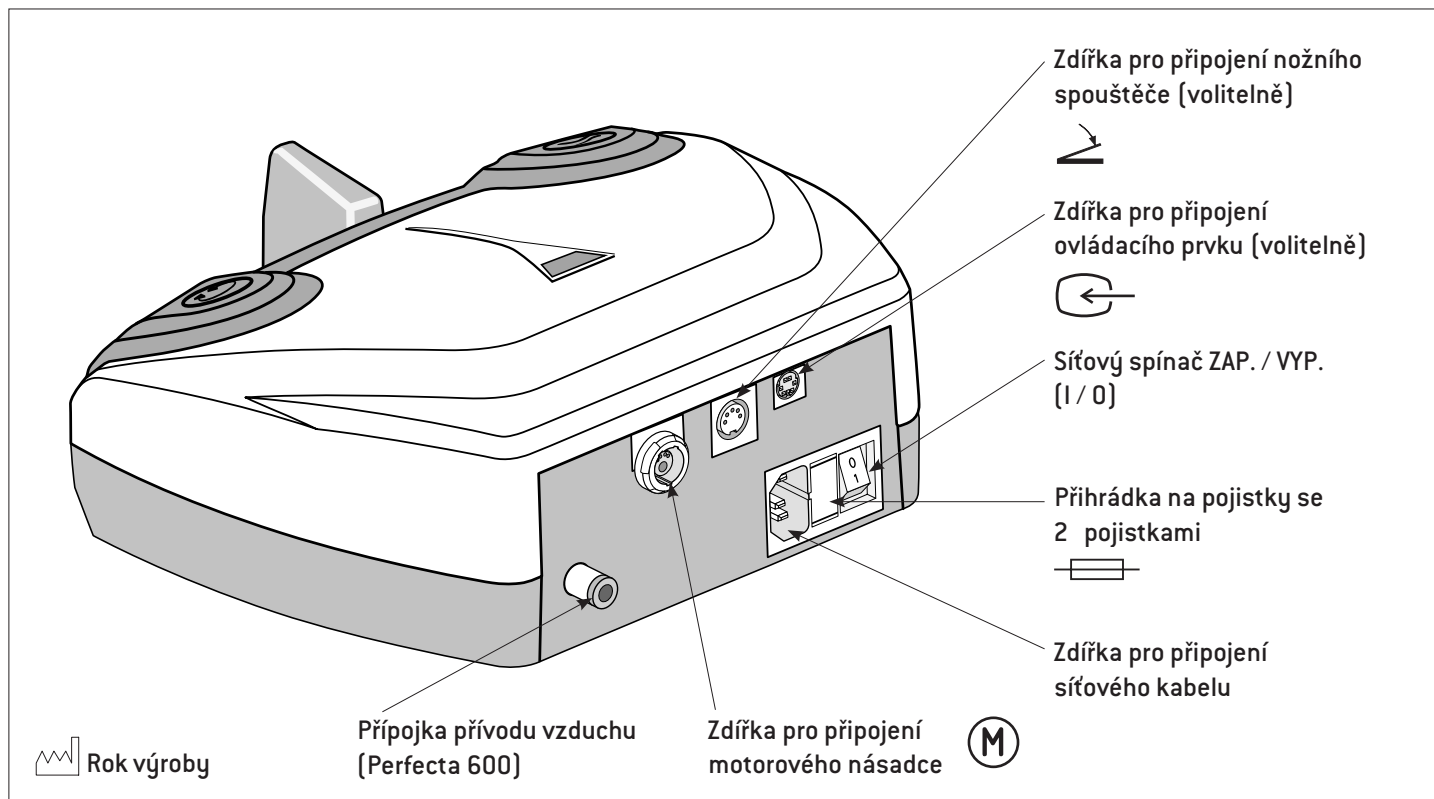

Uvedení nožního ovladače do provozu

 Před připojením nebo odpojením síťového kabelu, kabelu motoru, ovládacího prvku (volitelně) či hadice pro přívod vzduchu (Perfecta 600) laboratorní jednotku vypněte.

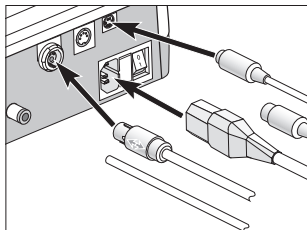

1 Připojte kabel motoru, obslužný prvek (volitelně), hadici pro přívod vzduchu (Perfecta 600) a síťový kabel.

 Dbejte na správné umístění!

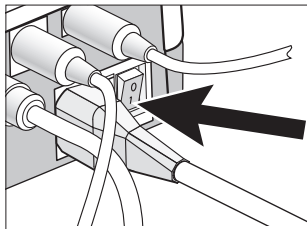

2 Zapněte jednotku (I).

Obsluha nožního ovladače

Levotočivý chod

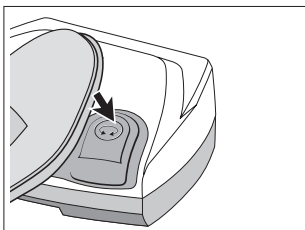

 Stisknutím tlačítka lze přepínat mezi levotočivým a pravotočivým chodem.

Změna otáček

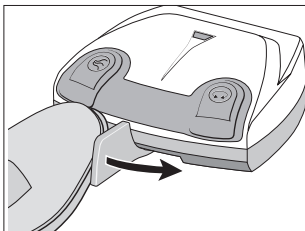

 Nožní pákou lze plynule zvyšovat/snižovat otáčky v rozmezí hodnot 1 000 – 40 000 ot./min. [1 000 – 50 000 ot./min. u typu Perfecta 600].

6. Popis kolenního ovladače

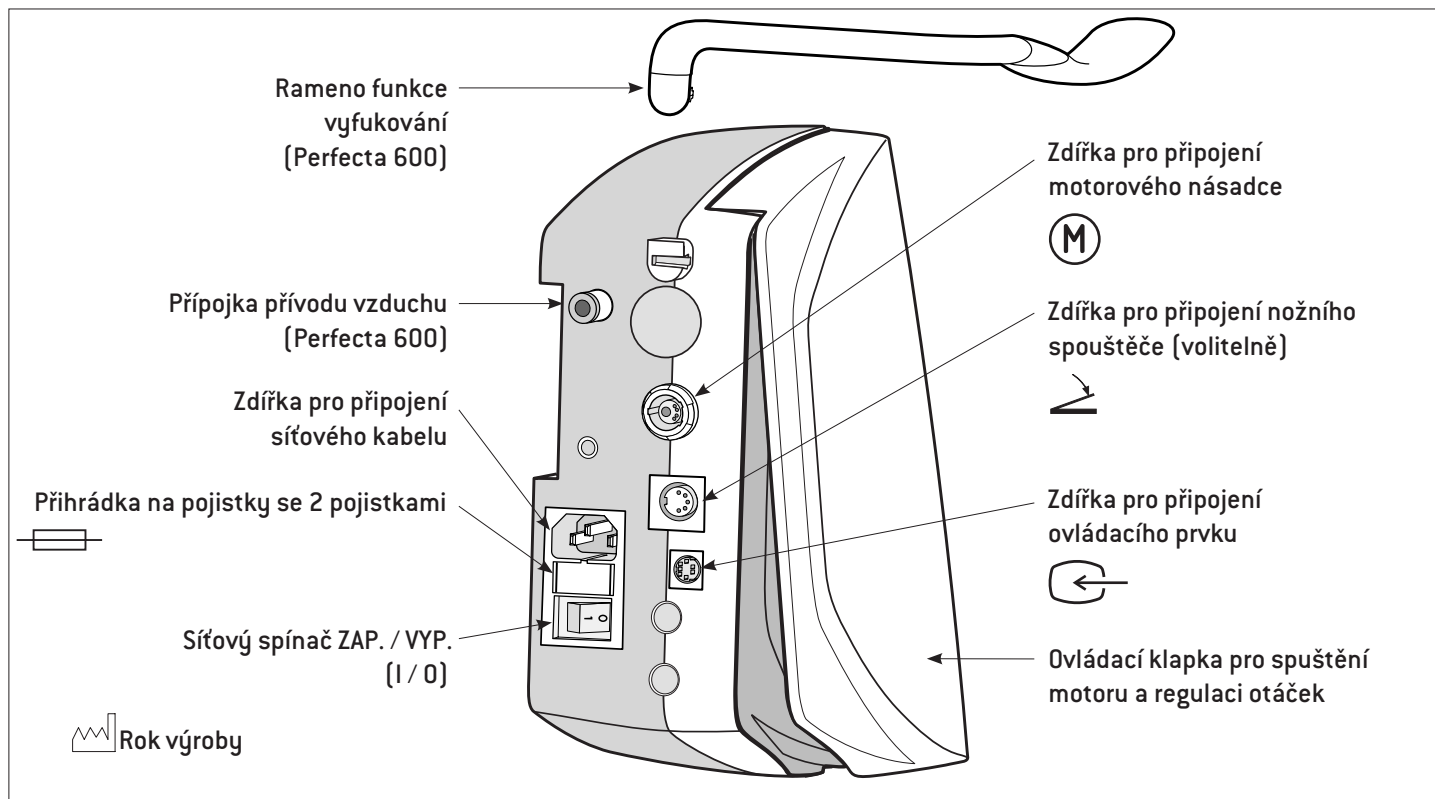

Montáž kolenního ovladače

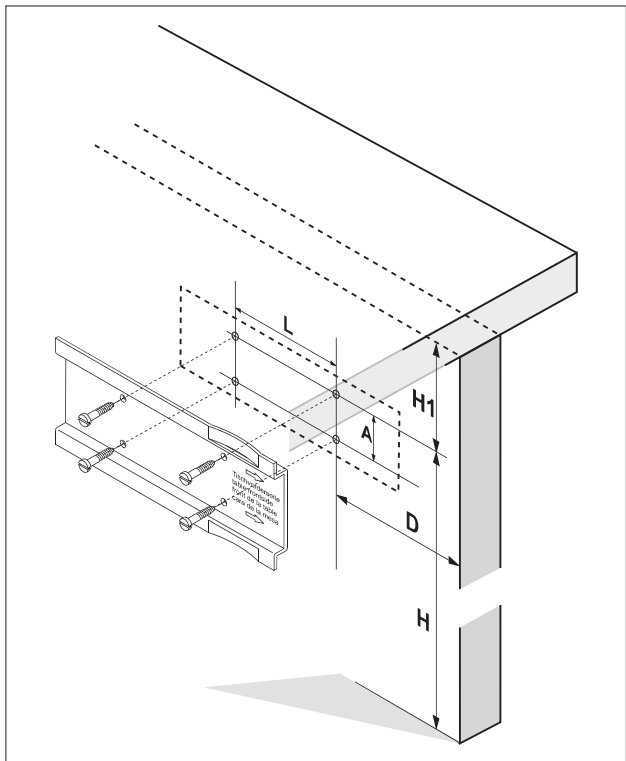

- 1 S použitím přiložené šablony nebo přídržného plechu vyznačte otvory na šrouby.
- 2 Předvrtejte 4 otvory na šrouby o \varnothing 3 mm.

Dodržujte rozměry:

H = 550 až 600 mm

H1 = min. 90 mm

D = 90 mm (měřeno od přední hrany stolu)

L = 100 mm

A = 40 mm

Uvedení kolenního ovladače do provozu

 Před připojením nebo odpojením síťového kabelu, kabelu motoru, ovládacího prvku, nožního spouštěče (volitelně) či hadice pro přívod vzduchu (Perfecta 600) laboratorní jednotku vypněte.

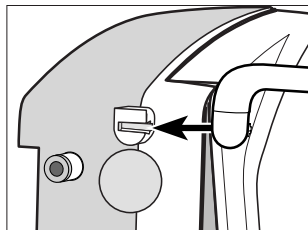

1 Nasuňte rameno funkce vyfukování až na doraz. (Perfecta 600)

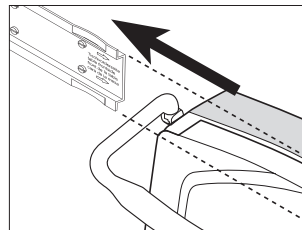

3 Nasuňte jednotku až na doraz na přídržný plech.  Nasunutí vám usnadní kapka oleje.

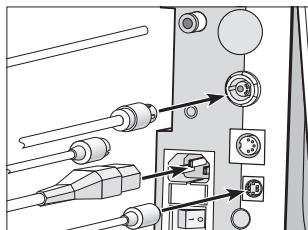

2 Připojte kabel motoru, obslužný prvek, hadici pro přívod vzduchu (Perfecta 600), nožní spouštěč a síťový kabel.  Dbejte na správné umístění!

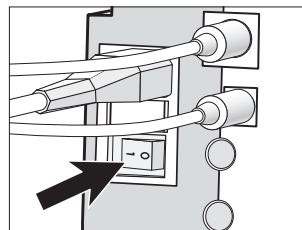

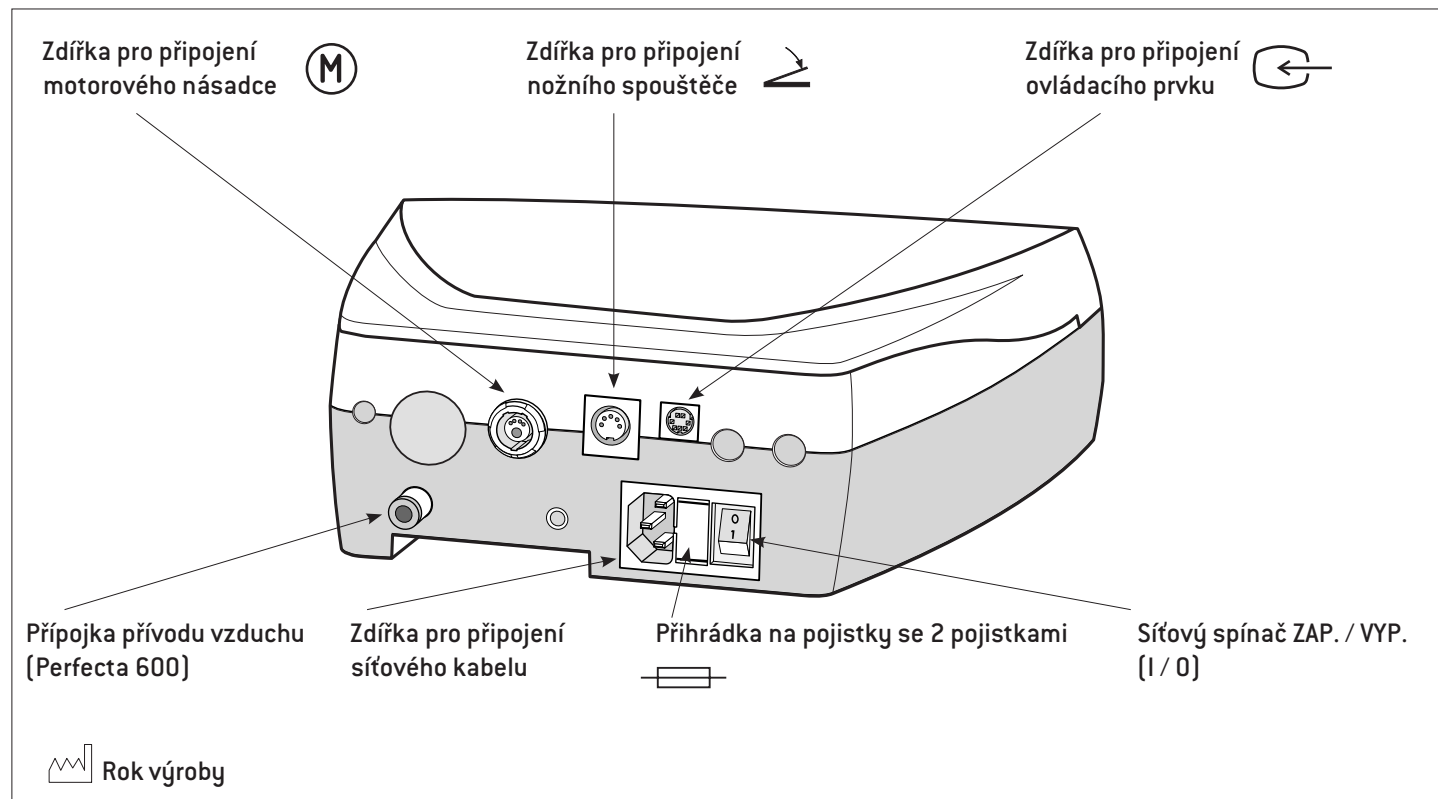

4 Zapněte jednotku (I).

7. Popis stolního přístroje

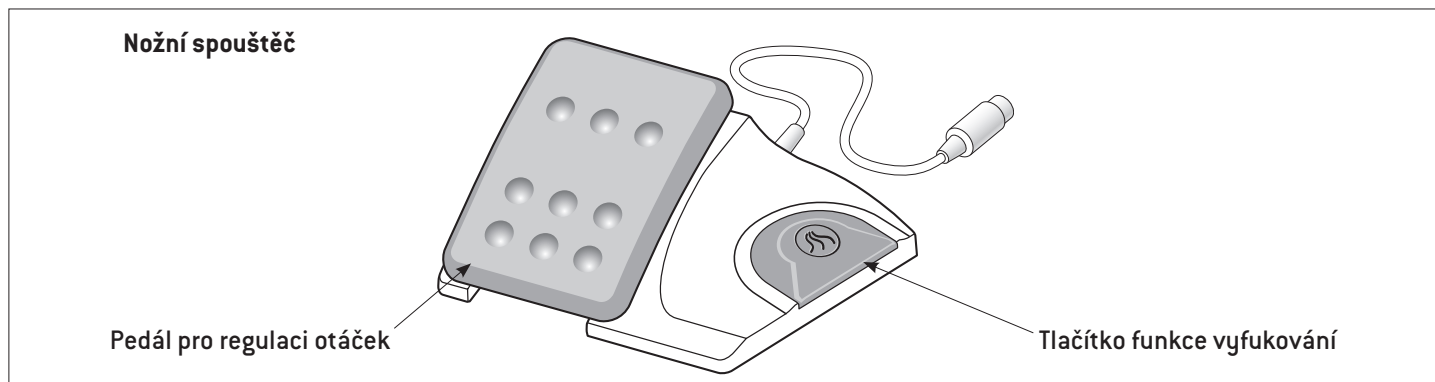

Uvedení stolního přístroje do provozu



 Před připojením nebo odpojením síťového kabelu, kabelu motoru, ovládacího prvku, nožního spouštěče či hadice pro přívod vzduchu (Perfecta 600) laboratorní jednotku vypněte.

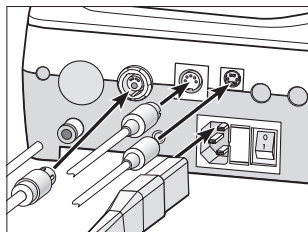

1 Připojte kabel motoru, obslužný prvek, nožní spouštěč, hadici pro přívod vzduchu (Perfecta 600) a síťový kabel.

 Dbejte na správné umístění!

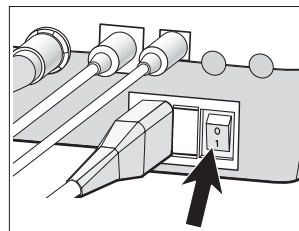

2 Zapněte jednotku (I).

8. Popis motorového násadce LA-66 / *elektromotor »typu E« LA-3E*

Motorový násadec LA-66

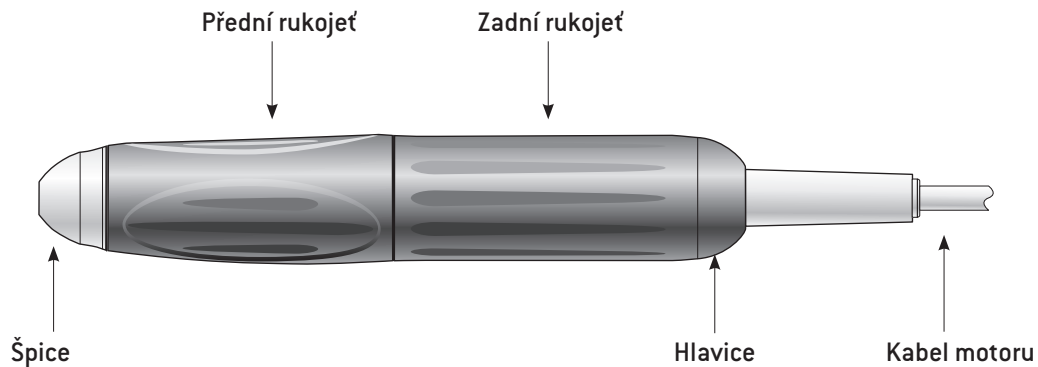

Elektromotor »typu E« LA-3E

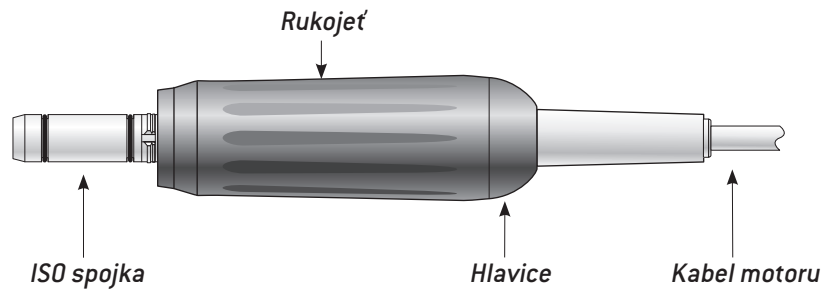

9. Všeobecná obsluha – spuštění motorového násadce

 Spusťte motorový násadec stisknutím nožního či kolenního ovladače nebo prostřednictvím nožního spouštěče.

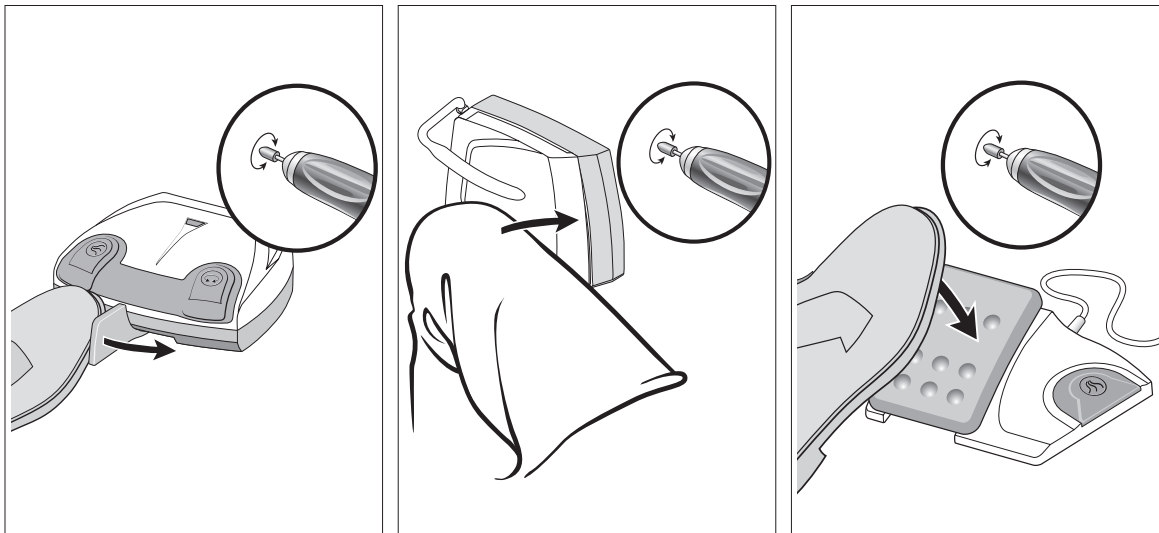

Všeobecná obsluha – funkce vyfukování (Perfecta 600)

 Aktivujte funkci vyfukování konstantním tisknutím tlačítka nebo ramena.

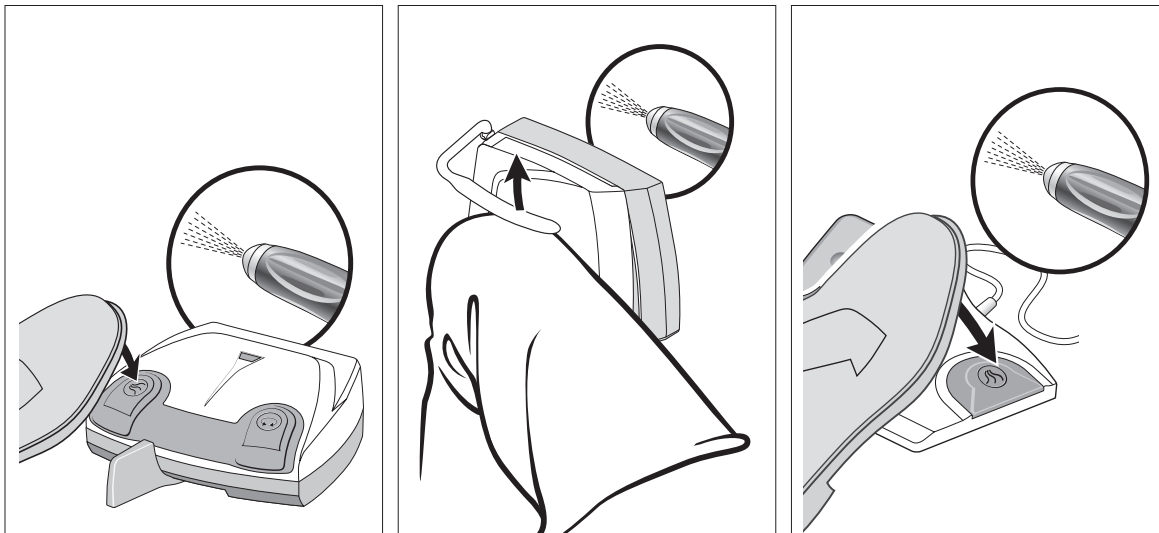

10. Popis ovládacího prvku

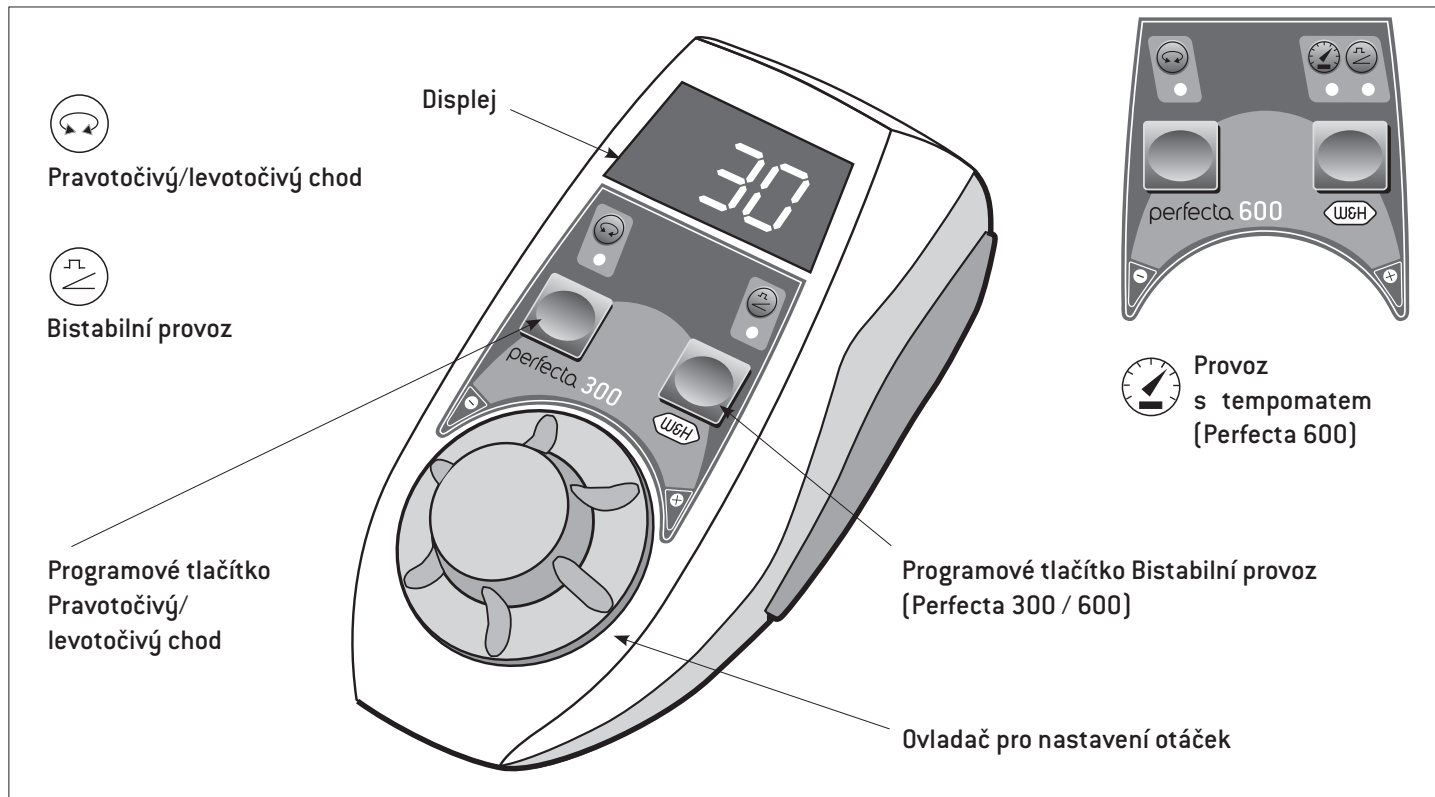

Popis ovládacího prvku – montáž držáku (volitelně)

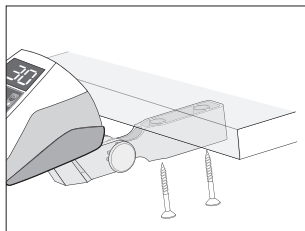
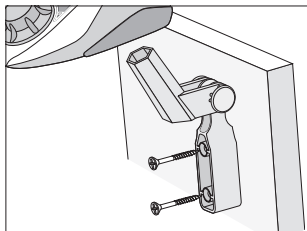

❶ Namontujte držák (volitelně).

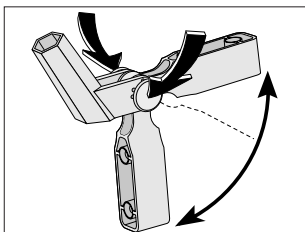

❷ Současným stisknutím obou tlačítek kloubu lze držák (volitelně) nastavit do různých montážních pozic.

11. Obsluha ovládacího prvku – levotočivý chod

 Stisknutím programového tlačítka lze přepínat mezi levotočivým a pravotočivým chodem. Při přepnutí na levotočivý chod se rozezní akustický signál a rozsvítí se LED kontrolka.

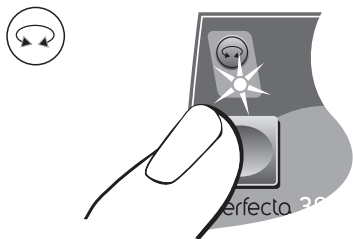

Obsluha ovládacího prvku – změna otáček

 Otáčením ovladače směrem PLUS / MÍNUS lze plynule zvyšovat / snižovat otáčky v rozmezí hodnot 1 000 – 40 000 ot./min.

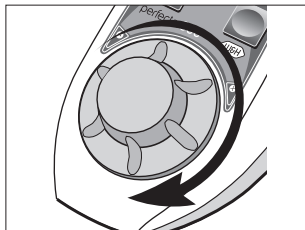

1 Zvýšit otáčky.

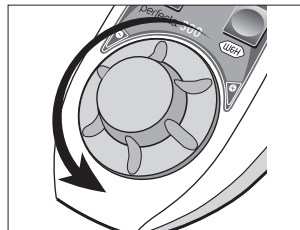

2 Snižít otáčky.

 Nastavení otáček v rozmezí 40 000 – 50 000 ot./min. [Perfecta 600]



1 Stiskněte ovladač.

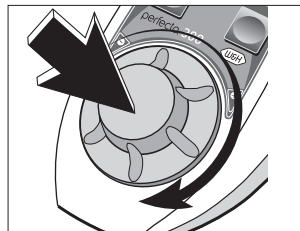

2 Držte ovladač stisknutý a otáčejte jím.

 Předvolené maximální otáčky se nesmí při spuštění motoru překročit.

Obsluha ovládacího prvku – bistabilní provoz

 Při bistabilním provozu dojde při spuštění motoru automaticky k dosažení zvolených maximálních otáček. Motorový násadec běží samostatně. Deaktivace bistabilního provozu: Stiskněte 1x programové tlačítko (Perfecta 600: stiskněte tlačítko 2x).

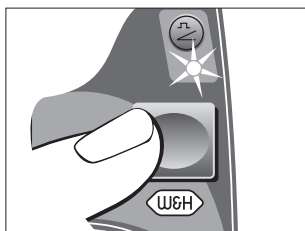

- 1 Stiskněte tlačítko.
LED kontrolka svítí.

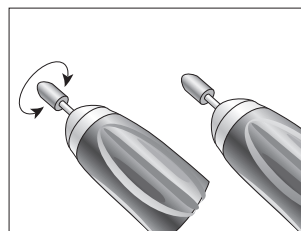

- 3 Zapněte nebo vypněte motorový násadec ťuknutím na pedál, páku nebo ovládací klapku.

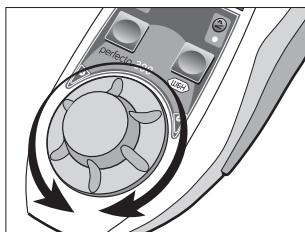

- 2 Nastavte otáčky.

Obsluha ovládacího prvku – provoz s tempomatem (Perfecta 600)



Při provozu s tempomatem se nastavené otáčky uloží a automaticky se udržují. Motorový násadec běží samostatně.
Deaktivace provozu s tempomatem: Stiskněte 1x programové tlačítko.

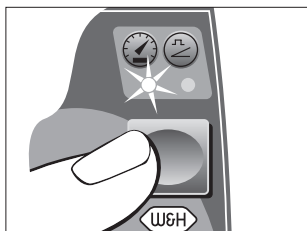

- 1 Stiskněte 2x tlačítko.
LED kontrolka svítí.

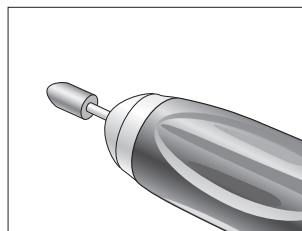

- 3 Vypněte motorový násadec
tuknutím na pedál, páku
nebo ovládací klapku.

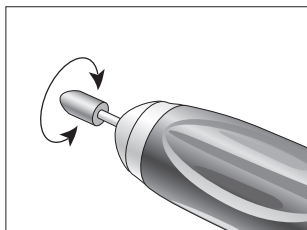

- 2 Spusťte motorový násadec
a dosáhněte potřebných
otáček. Po cca 2 sekundách
se rozezní akustický signál a
otáčky se uloží.

12. Sejmutí a nasazení motorového násadce

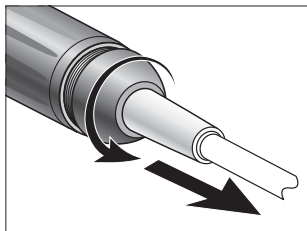

❶ Odšroubujte hlavici.

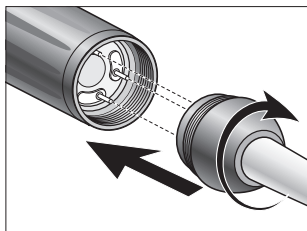

❷ Nasadte hlavici a přišroubujte ji.
Dbejte na správné umístění!

13. Výměna rotačního nástroje

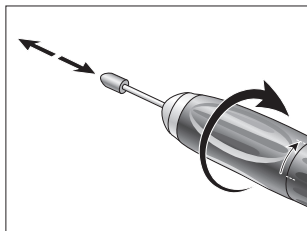

❶ Otočte přední rukojetí doprava až na doraz. Rotační nástroj nasuňte až na doraz nebo jej vyjměte.

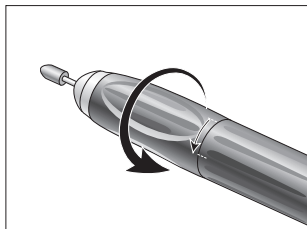

❷ Otáčejte přední rukojetí doleva, až slyšitelně zacvakne.

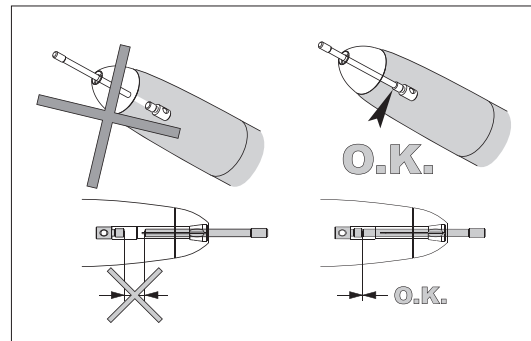

 Při otevřeném upínacím systému je motorový násadec zablokován. Při neúmyslném spuštění motorového násadce se vypne elektronika.

Zkušební chod

- > Spusťte motorový násadec.
- > Při poruchách funkce (např. při vibracích, neobvyklém hluku nebo zahřátí na vysokou teplotu) se obraťte se na autorizovaného servisního partnera společnosti W&H (viz strana 45).

14. Čištění



Čištění jednotky Perfecta, motorového násadce, ovládacího prvku (volitelně) a nožního spouštěče (volitelně) lze provádět pomocí suchého hadříku.

15. Čištění / výměna kleštiny

 Klíč na kleštinu, vidlicový klíč a čisticí kartáček jsou uloženy na spodní straně stojanu násadce.

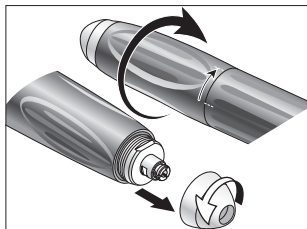

1 Otočte přední rukojetí doprava až na doraz. Otáčením doleva odšroubujte špici.

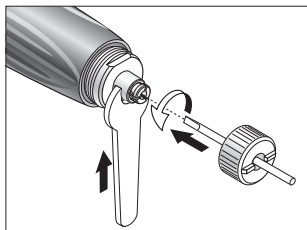

2 Nasadte klíč na kleštinu až na doraz kleštiny a otáčením doleva ji vyšroubujte.

 Vidlicovým klíčem pevně přidržte hřídel.

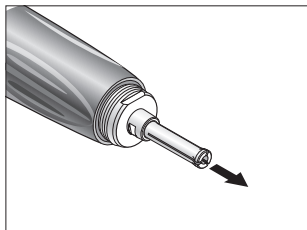

3 Vyjměte kleštinu.

Čištění / výměna kleštiny

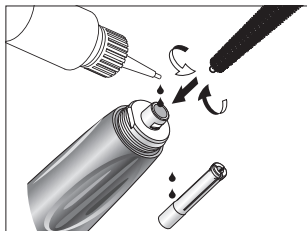

- 1 Vyčistěte hřídel zevnitř a zvenku čistícím kartáčkem. Kápněte 2 kapky oleje jak na otvor v hřídeli, tak zvenku na kleštinu.

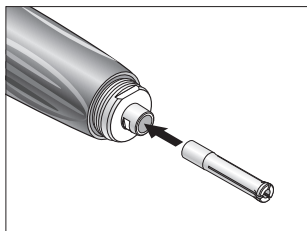

- 2 Nasadíte kleštinu.

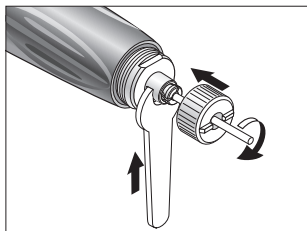

- 3 Nasadíte klíč na kleštinu až na doraz kleštiny a otáčením doprava ji zašroubujete. Vidlicovým klíčem pevně přidržíte hřídel.

16. Chybová hlášení (zobrazovaná na displeji)

Chyba č.:	Popis	Náprava
E00	Přehřátí elektroniky – bezpečnostní vypnutí	Vypněte laboratorní jednotku, nechte ji minimálně 10 minut vychladnout a poté ji spusťte znovu
E01	Přetížení motorového násadce, zablokovaný pohon	Připojte motorový násadec nebo zavřete upínací mechanismus
E07	Chyba nožního spouštěče, inicializace	Vypněte laboratorní jednotku, znovu ji spusťte a při zapnutí netiskněte nožní ani kolenní ovladač
E09	Chyba nožního spouštěče, chyba regulátoru otáček (nožní a kolenní ovladač)	Vypněte laboratorní jednotku, zkontrolujte zástrčku nožního ovladače a jednotku znovu spusťte
E19	Omezení doby chodu	Vypněte laboratorní jednotku a znovu ji spusťte
E99	Výpadek systému	Vypněte laboratorní jednotku a znovu ji spusťte



Jestliže některé z popsaných chybových hlášení nelze odstranit vypnutím a novým zapnutím zařízení Perfecta, je potřeba je nechat přezkoušet autorizovaným servisním partnerem společnosti W&H (viz stránka 45). Při případném úplném výpadku laboratorní jednotky, který je způsoben vnějšími vlivy, je třeba jednotku vypnout a znovu zapnout.

17. Příslušenství W&H

Používejte výhradně originální příslušenství/náhradní díly od firmy W&H nebo příslušenství schválené firmou W&H

00669400	Čisticí kartáček
01125900	Klíč na kleštinu o \varnothing 2,35 mm
01126000	Klíč na kleštinu o \varnothing 3 mm
03202800	Vidlicový klíč
03205500	Kleština o \varnothing 2,35 mm
03205600	Kleština o \varnothing 3 mm
03211500	Stojan násadce
03304500	Servisní olej W&H MD-30
04014700	Pojistka T1,25L
01199100	Pojistka T2A
05114900	Kabel motoru 1,8 m [Perfecta 300]
05116500	Kabel motoru 1,8 m [Perfecta 600]
05138000	Držák (volitelně) na obslužný prvek
05201200	Motorový násadec LA-66
05138800	<i>Elektromotor s ISO spojkou LA-3E</i>
05250400	Hadice pro připojení přívodu vzduchu
05038100	Nožní spouštěč s funkcí/bez funkce vyfukování L-NV
05127000	Obslužný prvek LA-3D
05243200	Obslužný prvek LA-6D

18. Servis

Oprava

Pokud dojde k nějaké závadě, pošlete do servisu vždy celou laboratorní jednotku, protože při poruchách funkce motoru je třeba také přezkoušet řídicí elektroniku!

Rekomenduojame, kad taisymą ir techninę priežiūrą atliktų W&H įgaliotasis aptarnavimo partneris.

Zaslání jednotky zpět

- > S případnými dotazy se obračete na autorizovaného servisního partnera společnosti W&H (viz strana 45).
- > Při zasílání jednotky zpět používejte vždy originální obal!
- > Kabel motoru nenavíjejte na motorový násadec a nelámejte jej! (nebezpečí poškození)

Pravidelné přezkoušení přístroje Perfecta a příslušenství

Je třeba provádět pravidelnou kontrolu funkce a bezpečnosti, a to i u příslušenství, nejméně jedenkrát za tři roky, pokud nejsou zákonným ustanovením předepsány kratší intervaly.

Doporučujeme, abyste si tyto kontroly nechali provádět výhradně u autorizovaného servisního partnera společnosti W&H (viz stránka 45).

19. Technické údaje

	Perfecta 300	Perfecta 600
Mech. dodávaný výkon	95 W	160 W
Krouticí moment	5,5 Ncm	7,8 Ncm
Otáčky	1.000 – 40.000 Upm	1.000 – 50.000 Upm
Příkon	160 W	200 W
Síťové napětí	100 – 130 střídavého napětí / 220 – 240 střídavého napětí	
Jmenovitý proud	0,2 – 1,6 A / 0,1 – 0,8 A	
Síťová pojistka	250 V – T2A / 250 V – T1,25L	
Tolerance napětí	+/- 10 %	
Kmitočet	50 – 60 Hz	
Provozní režim	S6 (4/10min) trvalý provoz s přerušovaným zatížením	
Hlučnost	< 55 dBA	
Vibrace	< 2,5 m/s ²	
Výška / šířka / hloubka		
Nožní ovladač	bez páky: 97 / 253 / 202 mm, s pákou: 97 / 253 / 275 mm	
Kolenní ovladač	bez ramena: 236 / 108 / 282 mm, s ramenem: 236 / 187 / 304 mm	
Stolní přístroj	88 / 236 / 282 mm	
Hmotnost nožního ovladače / kolenního ovladače / stolního přístroje	2,5 / 3,7 / 4,0 kg	3,5 / 4,7 / 5,0 kg
Tlak vyfukovacího vzduchu (vstup)		max. 6 bar (87 psi / 600 kPa)
Průměr kleštiny	2,35 / 3,0 mm	
Přesnost otáčení vrtáku	≤ 0,02 mm	

Technické údaje

Fyzikální vlastnosti

Teplota při skladování:

-40 °C až +70 °C

Vlhkost vzduchu při skladování:

8 % až 80 % (relativní), nekondenzující

Provozní teplota:

+5 °C až +40 °C

Vlhkost vzduchu při provozu:

maximálně 80 % (relativní) při teplotě do +31 °C, lineárně se snižující do
maximálně 50 % (relativní) při teplotě do +40 °C

Stupeň znečištění (pollution degree):

2

Stupeň přepětí (overvoltage degree):

II

Nadmořská výška při nasazení (altitude):

do 2 000 m nad hladinou moře

20. Recyklace a likvidace

Recyklace

Firma W&H pocítuje mimořádnou odpovědnost za ochranu životního prostředí. Laboratorní jednotka Perfecta i její obal jsou vyrobeny tak, aby byly co nejméně škodlivé pro životní prostředí.



Likvidace laboratorní jednotky Perfecta, ovládacího prvku (volitelně), nožního spouštěče (volitelně) a motorového násadce
Dodržujte zákony, směrnice, normy a předpisy týkající se likvidace elektroodpadu a které jsou platné ve vaší zemi.

Likvidace obalu, v němž se jednotka prodává

Obalové materiály jsou vybírány s ohledem na ekologii a techniku likvidace a proto jsou recyklovatelné. Obalové materiály, které již nepotřebujete, odevzdejte do sběrný k řádné likvidaci. Přispějete tím k tomu, že budou opětovně získány suroviny a nevznikne tak odpad.

Záruční list

Tento výrobek firmy W&H byl vyroben s velkou péčí kvalifikovanými odborníky. Široký rozsah testů a kontrol zaručuje bezchybný provoz. Záruka může být uznána pouze tehdy, pokud byly dodrženy všechny pokyny uvedené v návodu k použití.

Jako výrobce je společnost W&H odpovídá za vady materiálů a za výrobní defekty vzniklé v záruční době po 24 měsících od zakoupení.

Nepřebíráme zodpovědnost za poškození způsobené nesprávným užíváním nebo opravou provedenou třetí osobou, nemající oprávnění od společnosti W&H!

Záruční nároky uplatňujte, při předložení dokladu o zakoupení, u vašeho dodavatele nebo u autorizovaného servisního partnera společnosti W&H. Plnění závazku vyplývajícího ze záruky neprodlužuje záruku ani neposkytuje další případnou záruční lhůtu.

Záruka **24** měsíců

EU prohlášení o shodě

Společnost W&H tímto prohlašuje, že výrobek splňuje předpisy následující ustanovení:

Nařízení o strojních zařízeních (EU) 2023/1230

Směrnice o elektromagnetické kompatibilitě 2014/30/EU

Směrnice o omezení používání některých nebezpečných látek 2011/65/EU

Úplný text EU prohlášení o shodě je k dispozici na následující internetové adrese <https://wh.com>.

Autorizovaní servisní partneři společnosti W&H

Navštivte společnost W&H na internetu na <https://wh.com>.

V nabídce „Servis“ najdete nejbližšího autorizovaného servisního partnera společnosti W&H.

Nebo naskenujte QR kód.





W&H Dentalwerk Bürmoos GmbH
Ignaz-Glaser-Straße 53, 5111 Bürmoos, Austria

t +43 6274 6236-0,
office@wh.com

f +43 6274 6236-55
wh.com

Form-Nr. 50588 ACZ
Rev. 009 / 07.10.2024
Změny vyhrazeny